

Urządzenia transportowe

Przenośnik taśmowy

Przenośniki taśmowe mają zastosowanie w transporcie różnego rodzaju materiałów sypkich, kawałkowych i zbrylonych oraz ładunków jednostkowych. W przypadku materiałów pylistych i pyłotwórczych stosowane są przenośniki w wersji krytej. Przenośniki produkowane są w szerokim zakresie dostosowanym do:

- rodzaju transportowanego materiału
- sposobu pracy (stałe lub przejezdne).

Transport materiału odbywa się na napiętej taśmie sprężniętej ciernie z bębniem napędowym. W zależności od wielkości dobranej mocy przenośnik może być napędzany elektrobębniem, napędem motoreduktorowym zawieszonym na wale bębna napędowego lub klasycznym napędem stacjonarnym złożonym z silnika, sprzęgła podatnego (bądź sprzęgła hydrokinetycznego) oraz przekładni zębatej. Specjalną odmianą są przenośniki lekkie o konstrukcji modułowej.



Przenośnik taśmowy dołowy Wamag PTD

Przenośnik taśmowy typu WAMAG PTD przeznaczony jest do odstawy urobku w podziemiach kopalń. Zwarta budowa pozwala na zabudowę przenośnika w chodnikach podścianowych, zbiorczych jak również w ciągu głównych dróg odstawczych do szybu. Przenośniki taśmowe "WAMAG PTD1000" i "WAMAG PTD1200" produkowane są w oparciu o stypizowane podzespoły.



Przenośnik do transportu pionowego z taśmą gumową

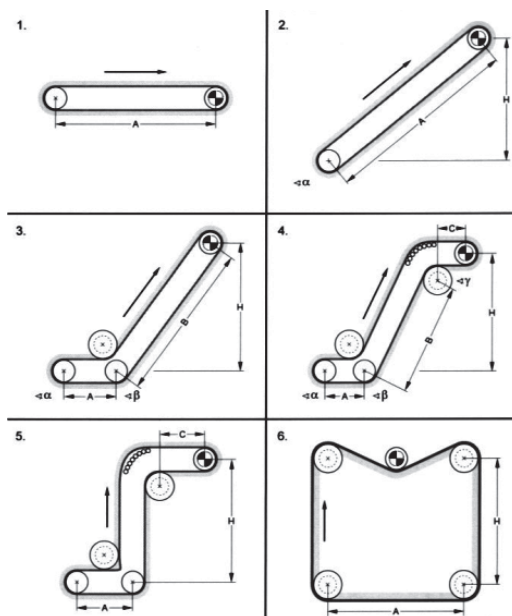

- Przeznaczony jest do transportu różnych materiałów sypkich i mokrych (żwir, piasek, kamień, węgiel, ziarno)
- Elementem roboczym podnośnika jest wysokiej jakości taśma nośna firm niemieckich, szwedzkich, austriackich posiadająca odpowiednio dobrany profil w zależności od transportowanego materiału
- Podnośnik umożliwia pokonywanie dużej różnicy wysokości na małej przestrzeni (brak punktów przeładunkowych) w różnych kierunkach (poziomie, pionie, pod kątem)
- Charakteryzuje się większą żywotnością i niższym zapotrzebowaniem na energię w stosunku do tradycyjnych podnośników kubelkowych
- Zastosowanie taśmy gumowej – profilowej wpływa na znaczne obniżenie poziomu hałasu
- Cechuje go niski koszt eksploatacji przy minimalnej obsłudze



Przenośnik rurowy do transportu materiałów sypkich i mokrych przy zmiennej konfiguracji terenu

- Służy do przemieszczania różnych materiałów sypkich i mokrych, w tym kruszyw mineralnych (piasku, żwiru), nawozów, odpadów przemysłowych itp.
- Cechuje go duża elastyczność dająca możliwość wykonywania skrętów pionowych i poziomych, dzięki czemu eliminuje punkty przesypowe na trasie
- Posiada system zamykający, pozwalający na przejście od taśmy transportującej nieckowej do rury i odwrotnie
- Umożliwia załadunek i rozładunek w różnych miejscach trasy poprzez system otwierania i zamykania taśmy
- Charakteryzuje go mniejsza przestrzeń zajmowana w porównaniu z przenośnikami konwencjonalnymi
- Eliminuje straty nosiwa na skutek transportu w zamkniętym profilu taśmy
- Chroni środowisko naturalne przed zanieczyszczeniami
- Chroni materiał transportowany przed wpływem zewnętrznych czynników atmosferycznych (deszcz, kurz, wiatr, temperatura)
- Osiąga wydajność od 50 do 800 m³/h przy średnicach rur od 150 do 600 mm uzyskiwanych ze zwinięcia taśm o szerokości odpowiednio od 600 do 2250 mm



Przenośniki ślimakowe

Przenośniki ślimakowe są przenośnikami ogólnego przeznaczenia stosowanymi do transportu materiałów sypkich, drobnoziarnistych, wilgotnych, lepkich, zbrylających się i podlegających wymieszaniu.

Transport może odbywać się w płaszczyźnie poziomej lub nachylonej pod niewielkim kątem.

Załadunek i rozładunek transportowanego nosiwa zależnie od potrzeb może odbywać się w dowolnych miejscach przenośnika. Przenośniki mogą pełnić funkcję:

- mieszadeł – w przypadku konieczności wymieszania nosiwa w czasie transportu,
- dozowników objętościowych materiałów sypkich – w przypadku zastosowania ich jako urządzenia wybierające nosiwo z różnego rodzaju zasobników.

Organem roboczym jest ślimak o kształcie dostosowanym do rodzaju transportowanego materiału, który umieszczony jest wewnątrz szczelnego stalowego koryta. W zależności od mocy silnika napędu stosowane są napędy stacjonarne lub podwieszane.



Przenośnik kubekowy odwadniający

Przenośnik kubekowy odwadniający stosowany jest w zakładach przeróbki mechanicznej węgla do transportu i odwadniania produktów z osadzarek miałowych lub ziarnowych.

Elementami transportującymi przenośnika są człony łańcucha z kubkami odwadniające nadawę i transportujące ją na odpowiednią wysokość.

Podstawowe zespoły przenośnika odwadniającego, tj. stacja napędowa, człony otwarte i zamknięte, stacja zwrotna stanowią zwartą konstrukcję przytwierdzoną poprzez podpory do fundamentów.

Długość przenośnika zależy od ilości i długości poszczególnych członów.

Przenośnik wyposażony jest w urządzenie napinające napędzane silnikiem elektrycznym bądź siłownikiem hydraulicznym.

W zależności od strony zabudowy napędu przenośnika może być wykonany w układzie lewym lub prawym.

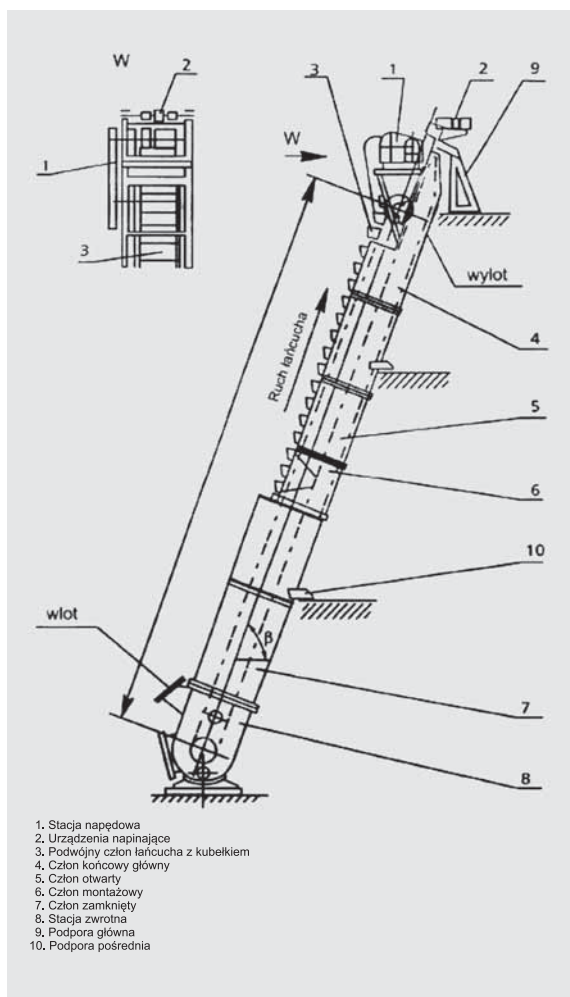



Urządzenia transportowe

Przenośnik zgrzeblowy

Przenośniki zgrzeblowe służą do transportu i rozdziału materiałów sypkich o wielkości ziarn do 120 mm. Stosowane są w kotłowniach, magazynach, silosach oraz w produkcyjnych nitkach transportu ciągłego przemysłu chemicznego, spożywczego, cementowego i innych.

Zaletą podajnika zgrzeblowego jest:

- zwarta konstrukcja wymagająca mało przestrzeni do zabudowy,
- możliwość transportu materiału o podwyższonej temperaturze,
- praca bez pylenia i strat,
- rozładunek w dowolnym miejscu przenośnika.

Przenośnik zgrzeblowy oprócz standardowego wykonania jako jednoprzędziałowy (o jednym kierunku przesuwu materiału) może być wykonany jako dwuprzędziałowy (o kierunkach przesuwania materiałów przeciwnych w każdym przedziale).

